

# **TEHNIČKI P R A V I L N I K**

**Memorijalnog KUP-a Antun Želja  
Martinović u kartingu  
2010.**

**Koprivnica, 15.veljače 2010.**

# Klasa 1 Mini 50

**1. Klasa 50 ccm** :kartinzi max. osovinskog razmaka 780 mm, sa zaštitnim plastikama ( spojler i prednja zaštita volana) i ogradama ) okviri moraju biti u skladu sa specifikacijama proizvođača, motor CM 50 izvučen ždrijebanjem prilikom verifikacije. Vozači od 5 do 9 godina starosti.

**2.** Obavezna upotreba zaštitnog okvira zadnjih kotača, po homologaciji **ACI/CSAI-09** ili prilagoditi postojeći prema priloženoj skici.

- Ukupna širina minimalno 960mm maksimalno 1000 mm
- Visina štitnika u srednjem djelu minimalno 150 mm
- Promjer cijevi štitnika koji mora biti napravljen od magnetnog materijala (Fe) minimalno  $\phi$  16 mm

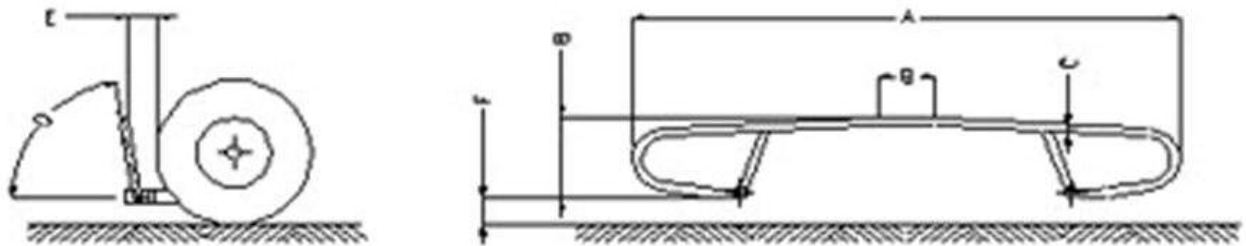

- Gume za suhu stazu MOJO C2 naprijed 4,0x10-5, nazad 5,0x11-5 ..
- Gume za mokru stazu Sava CUP WET naprijed 10x4,0.x5, nazad 10x4.0x5.
- Felge prednje 110-120 mm, odostraga max 145mm. (dozvoljeno odstupanje +/-3mm, mjereno sa unutarnje strane)
- Vozač smije upotrebljavati samo bezolovni benzin koji je u slobodnoj prodaji. Organizator utrke će u Posebnom pravilniku utrke odrediti najbližu benzinsku pumpu, te točiono mjesto gdje se budu vozači svih klasa opskrbili sa gorivom koji će koristiti tijekom utrke. Svakome će biti odlučena marka i tip ulja te postotak mješavine za pojedinu klasu. U vrijeme utrke TKO organizaora će provjeravati gorivo. Ukoliko se gorivo neće slagati sa gorivom propisanim u Posebnom pravilniku, vozač će biti isključen iz utrke bez mogućnosti pritužbe.
- Težina kartinga sa vozačem nije zadana.

# Klasa 2 Gazela-MINI

## 2010

### Tehnički uvjeti:

#### 1. Okvir :

1. Cjevni okvir tip Kadet ili Mini sa zaštitnim plastikama ( spojler i prednja zaštita volana) i ogradama ). Dozvoljena upotreba novih homologiranih okvira po FIK /09 homologaciji ili starijih okvira bez homologacije. Okvir mora biti tvorničke proizvodnje i mora odgovarati specifikacijama proizvođača.
2. Obavezna upotreba zaštitnog okvira zadnjih kotača, po homologaciji **ACI/CSAI-09** ili prilagoditi postojeći prema priloženoj skici.
  - a. Ukupna širina minimalno 960mm maksimalno 1000 mm
  - b. Visina štitnika u srednjemdjelu minimalno 150 mm
  - c. Promjer cijevi štitnika koji mora biti napravljen od magnetnog materijala (Fe) minimalno  $\phi$  16 mm

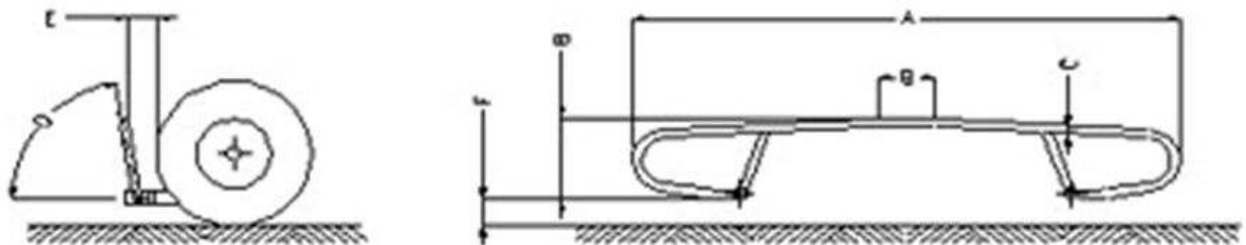

3. Minimalna dozvoljena težina **100 kg** ,(Karting vagan sa vozačem poslije utrke)
4. Gume za suhu stazu MOJO C2 naprijed 4,0x10-5, nazad 5,0x11-5 ..
5. Gume za mokru stazu Sava CUP WET naprijed 10x4,0.x5, natrag 10x4.0x5.
6. Felge prednje 110-120 mm, odostraga max 145mm. (dozvoljeno odstupanje +/-3mm, mjereno sa unutarnje strane)
7. Obavezna upotreba siguronosne čelične sajle kočnice.
8. Pogonska osovina iz magnetnog materijala (FE)  $\phi$  25mm iz punog materijala ili  $\phi$  30 šupla sa minimalnom stjenkom debljine 4,9 mm; dužina osovine 960 mm +/- 10mm.
9. Dozvoljena upotreba mehaničke ili hidraulične kočnice. Kočioni disk mora biti iz magnetnog materijala (Fe).
10. Najveća dozvoljena širina zadnjih kotača 1100 mm
11. Vozač smije upotrebljavati samo bezolovni benzin koji je u slobodnoj prodaji. Organizator utrke će u Posebnom pravilniku utrke odrediti najbližu benzinsku pumpu, te točiono mjesto gdje se budu vozači svih klasa opskrbili sa gorivom koji će koristiti tijekom utrke. Svakome će biti

odlučena marka i tip ulja te postotak mješavine za pojedinu klasu. U vrijeme utrke TKO organizatora će provjeravati gorivo. Ukoliko se gorivo neće slagati sa gorivom propisanim u Posebnom pravilniku, vozač će biti isključen iz utrke bez mogućnosti pritužbe.

## 2. Motor:

1. Zračno hlađen motor lame Parilla Gazell-60 MINI-Slo (homol.258/01.03.2006.)

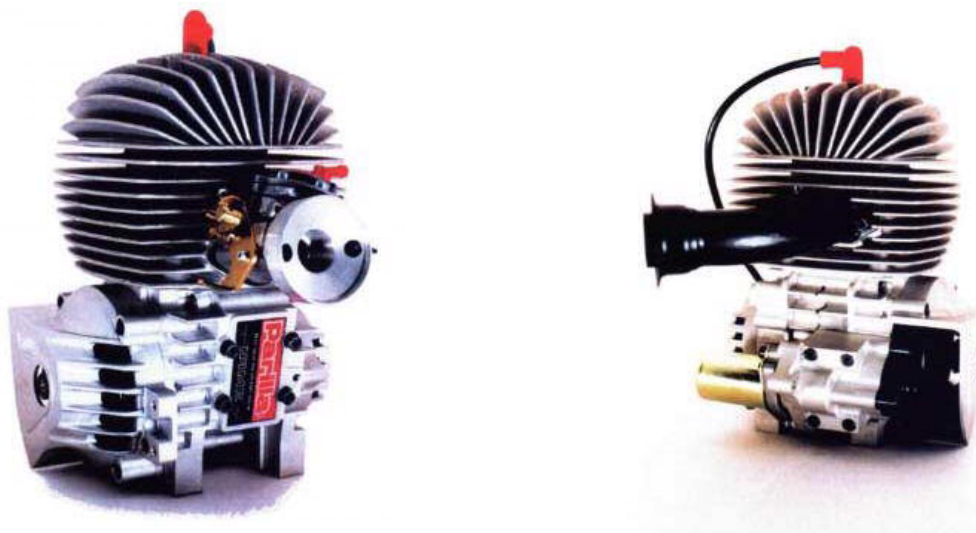

2. **Motor:** Blombiran od strane organizatora Sportstil pokala sa brojčanom Rotax blombom. Neovlašteno kidanje blombe se kažnjava sa trenutačnim isključenjem iz daljnjeg natjecanja.



3. **Karburator: Dellorto PHBN 14 .** Strogo su zabranjene sve vrste preinaka karburatora (poliranje, brušenje, skraćivanje ili provrtavanje).

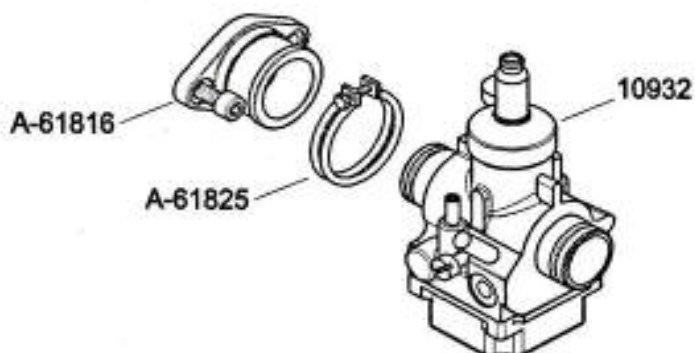

3.1. Dozvoljena je zamjena samo glavne dize karburatora.

# PHBN 14 MS

Naziv	Oznaka	Status
2.-Konična iglica	<b>A11</b>	Ni dovoljena sprememba
26.-Iglica ventila	<b>40</b>	Ni dovoljena sprememba
4.- Glavna šoba	<b>58</b>	Dovoljena sprememba
5.- Šoba prostega teka	<b>40</b>	Ni dovoljena sprememba
6.- Start šoba	<b>50</b>	Ni dovoljena sprememba

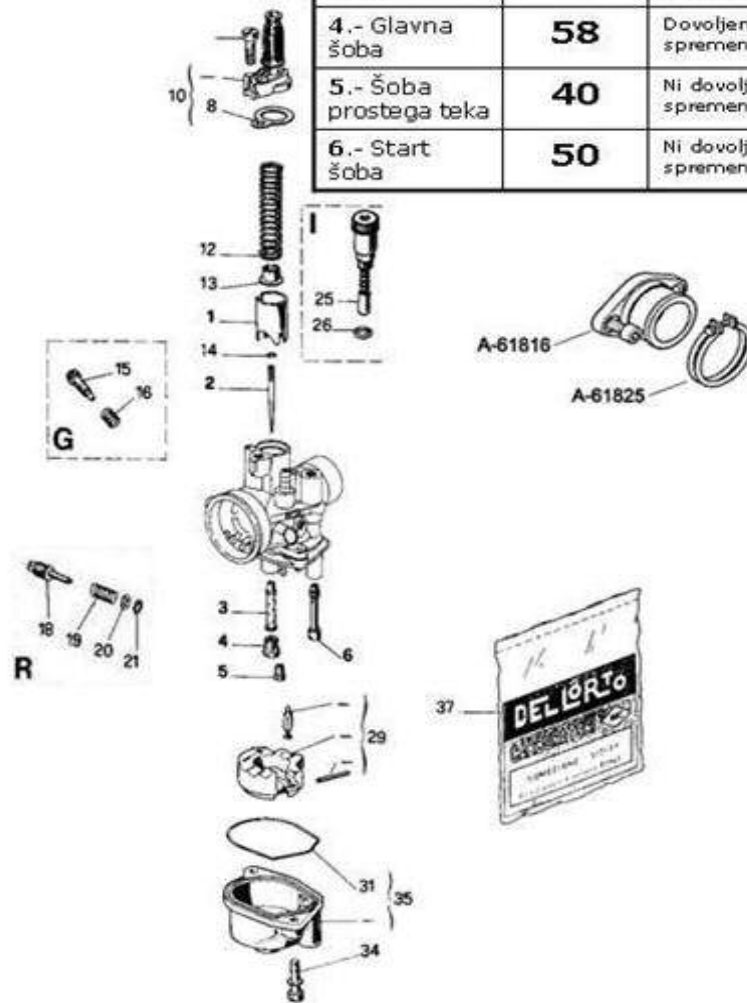

#### 4. Cilindar :

Strogo je zabranjena bilo kakva dorada cilindra poliranjem, brušenjem i oduzimanjem materijala. Svi kanali moraju imati odliven izgled. Prilagođavanje nije dozvoljeno.



#### 5. Kućište motora:

Nisu dozvoljene nikakve prinake. Svi tvornički neobrađeni dijelovi moraju imati vidljiv otisak odljeva. Brtve koje su sastavni dio motora mogu biti samo originalne, od dobavljača motora koji izvršava blombiranje, te montirane na za to predviđeno mjesto bez ikakvih prepravljanja i obrade, u smislu povećanja ili smanjenja osnovnih dimenzija.



#### 6. Prikaz ispušne cijevi sa uloškom .

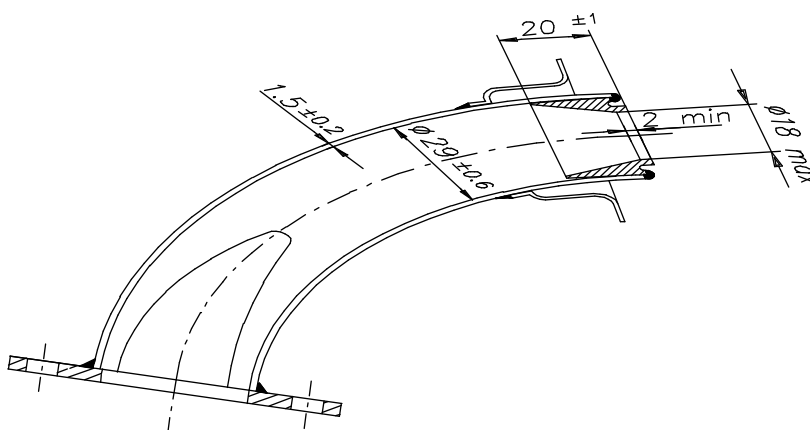

## 7. Prijenos:

Lančani sa originalnim kvačilom i zubčanikom Z-11. Odostraga Z-76 (razmjer 6.909). Obavezna je upotreba originalnih rezervnih dijelova kvačila. Kvačilo mora početi hvatati najkasnije na 5500 okretaja u minuti.

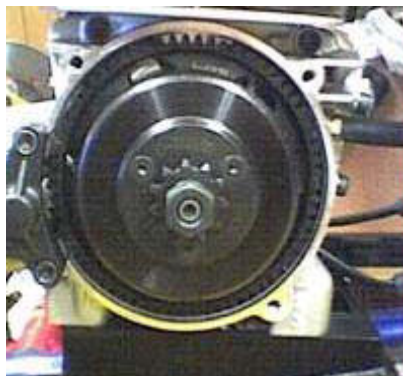

8. **Svi motori** moraju odgovarati homologaciji proizvođača lame za taj tip motora.
9. Električno paljenje sistem Selletra 4 polni.
10. Svječica NGK BR10EG ili NGK BR9EG. Vozač koji upotrebljava sondu temperature glave motora, koja je montirana ispod svječice, slobodno odstrani brtvenu podlošku ispod svječice. Vozač koji ne upotrebljava sondu temperature mora koristiti brtvenu podlošku na svječici.
11. **Filter zraka** tip ASR 100 sa uloškom



12. Dozvoljena je upotreba samo originalnih rezervnih dijelova proizvođača lame-Parilla.
13. Ukupna dužina ispušnog sistema nije ograničena. Obavezna je upotreba dodatnog prigušivača tipa ADAC (IAME coda A- 60730-C).
14. Za odstranjivanje blombe, popravke ili održavanje ovlašten je servis Sportstil, koji se obvezuje, da bude vodio za svaki motor poseban karton održavanja i blombiranja. Opće pravilo : Sve što nije dozvoljeno je zabranjeno!

# Klasa 3 Parilla Gazela-Free

## 2010

### Tehnički uvjeti:

#### 1. Okvir :

1. Cjevni okvir tip Kadet ili Mini sa zaštitnim plastikama ( spojler i prednja zaštita volana) i ogradama.

Dozvoljena upotreba novih homologiranih okvira po FIK /09 homologaciji ili starijih okvira bez homologacije. Okvir mora biti tvorničke proizvodnje i mora odgovarati specifikacijama proizvođača.

2. Obavezna upotreba zaštitnog okvira zadnjih kotača, po homologaciji **ACI/CSAI-09** ili prilagoditi postojeći prema priloženoj skici.

a. Ukupna širina minimalno 960mm maksimalno 1000 mm

b. Visina štitnika u srednjem djelu minimalno 150 mm

c. Promjer cijevi štitnika koji mora biti napravljen od magnetnog materijala (Fe) minimalno  $\phi$  16 mm

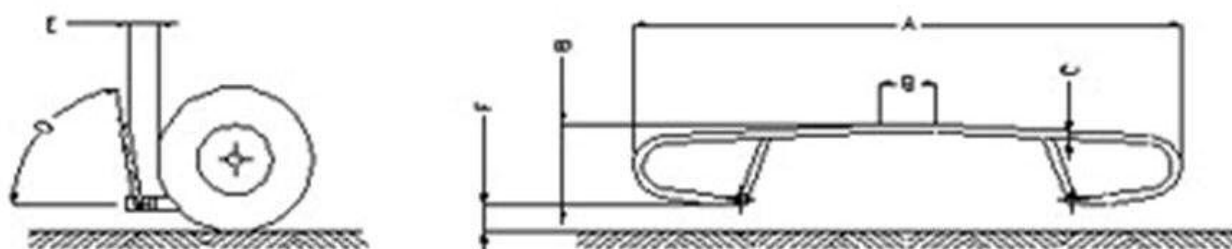

3. Minimalna dozvoljena težina **110 kg** ,(Karting vagan sa vozačem poslije utrke)

4. Gume za suhu stazu MOJO C2 naprijed 4,0x10-5, nazad 5,0x11-5 ..

5. Gume za mokru stazu Sava CUP WET naprijed 10x4,0.x5, natrag 10x4.0x5.

6. Felge prednje 110-120 mm, odostraga max 145mm. (dozvoljeno odstupanje +/-3mm, mjereno sa unutarnje strane)

7. Obavezna upotreba siguronosne čelične sajle kočnice.

8. Pogonska osovina iz magnetnog materijala (FE) fi 25mm iz punog materijala ili fi 30 šupla sa minimalnom stjenkom debljine 4,9 mm; dužina osovine 960 mm +/- 10mm.

9. Dozvoljena upotreba mehaničke ili hidraulične kočnice. Kočioni disk mora biti iz magnetnog materijala (Fe).

10. Najveća dozvoljena širina zadnjih kotača 1100 mm

11. Vozač smije upotrebljavati samo bezolovni benzin koji je u slobodnoj prodaji. Organizator utrke će u Posebnom pravilniku utrke odrediti najbližu benzinsku pumpu, te točiono mjesto gdje se budu vozači svih klasa opskrbiti sa gorivom koji će koristiti tijekom utrke. Svakome će biti odlučena marka i tip ulja te postotak mješavine za pojedinu klasu. U vrijeme utrke TKO organizaora će provjeravati gorivo. Ukoliko se gorivo neće slagati sa gorivom propisanim u Posebnom pravilniku, vozač će biti isključen iz utrke bez mogućnosti pritužbe.

## 2. Motor:

1. Zračno hlađen motor lame Parilla Gazell-60 free

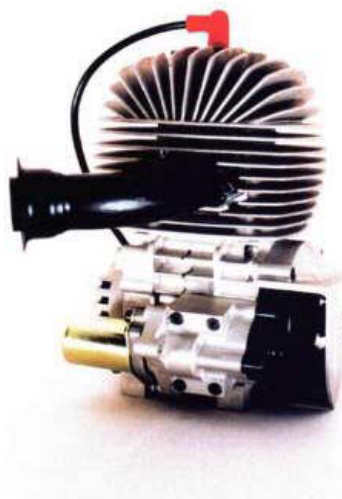

3. **Motor:** Blombiran od strane organizatora Sportstil pokala sa brojčanom Rotax blombom. **Neovlašteno kidanje blombe se kažnjava sa trenutačnim isključenjem iz daljnjeg natjecanja.**



3. **Karburator: Dellorto PHBN 18 .** Strogo su zabranjene sve vrste preinaka karburatora

(poliranje, brušenje, skraćivanje ili provrtavanje).

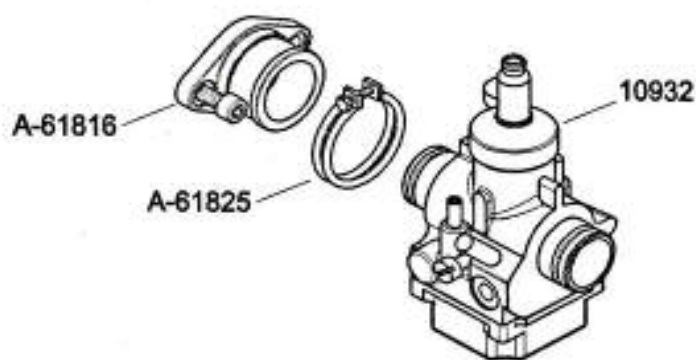

**3.1. Dozvoljena** je zamjena samo glavne dize karburatora.

#### **4. Cilindar :**

Strogo je zabranjena bilo kakva dorada cilindra poliranjem, brušenjem i oduzimanjem materijala. Svi kanali moraju imati odliven izgled. Prilagođavanje nije dozvoljeno.



#### **5. Kučište motora:**

Nisu dozvoljene nikakve prinake. Svi tvornički neobrađeni dijelovi moraju imati vidljiv otisak odljeva. Brtve koje su sastavni dio motora mogu biti samo originalne, od dobavljača motora koji izvršava blombiranje, te montirana na za to predviđeno mjesto bez ikakvih prepravljaja i obrade, u smislu povećanja ili smanjenja osnovnih dimenzija.



## 6. Prijenos:

Lančani sa originalnim kvačilom i zubčanicom Z-11. Obavezna je upotreba originalnih rezervnih dijelova kvačila. Kvačilo mora početi hvatati najkasnije na 5500 okretaja u minuti.

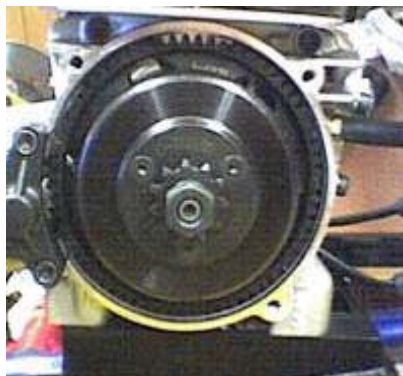

7. Svi motori moraju odgovarati homologaciji proizvođača lame za taj tip motora.
8. Električno paljenje sistem Selletra 4 polni.
9. Svječica NGK BR10EG ili NGK BR9EG. Vozač koji upotrebljava sondu temperature glave motora, koja je montirana ispod svječice, slobodno odstrani brtvenu podlošku ispod svječice. Vozač koji ne upotrebljava sondu temperature mora koristiti brtvenu podlošku na svječici.
10. **Filter zraka** tip ASR 100 sa uloškom



11. Dozvoljena je upotreba samo originalnih rezervnih dijelova proizvođača lame-Parilla.
12. Ukupna dužina ispušnog sistema nije ograničena. Obavezna je upotreba dodatnog prigušivača tipa ADAC (IAME coda A- 60730 C).
13. Za odstranjivanje blombe, popravke ili održavanje ovlašten je servis Sportstil, koji se obvezuje, da bude vodio za svaki motor poseban karton održavanja i blombiranja.  
**Opće pravilo:** Sve što nije dozvoljeno zabranjeno je.

**klasa 4**  
**klasa 5**  
**klasa 6**  
**klasa 8**

**Rotax-JUNIOR**  
**Rotax-MAX Hobby**  
**Rotax-SENIOR**  
**Rotax-DD2**

1. Pravo sudjelovanja na takmičenj imaju vozači opremljeni sa motorima ROTAX MAX-JUNIOR, ROTAX MAX , ROTAX MAX- DD2 kupljenim i blombiranim kod ovlaštenog regionalnog servisera i distributera.

Servisiranje motora dozvoljeno je kod ovlaštenih regionalnih servisera.

Slovenija : Sportstil d.o.o., Žeje pri Komendi 112, Komenda,

Hrvatska: Beta Zagreb ,

Hrvatska: Auto i karting klub Podravina Koprivnica, Dalmatinska 1. Koprivnica

**2. Takmičenje se odvija po međunarodnom pravilniku Rotax Mojo Max Challenge ( RMC) 2010.**

**3. DODATAK: DOZVOLJENE PROMJENE PRAVILNIKA RMC KOJE VAŽE ZA KUP A.Ž. MARTINOVIĆA u 2010. su u točkama:**

1.

Gume: 1 set SLICK na natjecanju

1 set WET na natjecanju

2.

Mogućnost natjecanja s s okvirima čija je homologacija istekla ( ne više od tri godine)

**4. Dozvoljena je upotreba samo originalne baterije ( akumulatora) s oznakom RX7-12B**

**5. Karburator za sve klase Rotax**

Karburatori su u vlasništvu organizatora i izvlače se pred početak natjecanja i ostaju u parc fermeu.

## **6. Prijenosni odnos u DD2 35/62**

## **7. Propisani otisak klipa na motorima Rotax:**

Junior MAX 1,40 +- 0,06

Senior MAX 1,20 +- 0,06

Rotax DD2 1,10 +- 0,06

Mjerenje otiska klipa obvezatno na dvijema nasuprotnim točkama, te se vrijednosti zbroje i podijele sa dva.

## **8. Rashladni sistem:**

Obvezna upotreba čiste vode u sistemu bez dodataka.

## **9. Ulja:**

Za sve kategorije smije se upotrebljavati samo ulje Rotax XPS KART –TEC (kataloški br. 297460)

## **10. Kontrola motora:**

Kod kontrole motora na natjecanju – otvoreni motor preuzima serviser koji je zadnji blombirao motor.

## **11. Protesti na motor**

Motor otvara TKO organizatora uz prisutnost Tehničkog voditelja kupa, a može prisustvovati i uvoznik motora Rotax g.Jernejc Romana, koji može odlučiti u slučaju sumnji na ispravnost pojedinih dijelova ili sklopova, da se motor pošalje na pregled tehničkoj komisiji u tvornicu BRP Rotax Austrija.

## **12. Kvačilo:**

Dozvoljena upotreba kvačila - kataloški.br. 659907 125 Junior Max, 125 MAX

Kataloški. br. 659905 125 Max DD2

## **13. Montaža kvačila:**

Obavezna upotreba O-ringa (kataloški.br: 950815) kod motora 125 Junior i 125 MAX

## **14. Osigurač**

Dozvoljena upotreba osigurača kataloški br. 945664 125 Junior Max, 125 MAX

## **15. Ispušni sistem:**

Dozvoljena upotreba ispuha - kataloški br. 273076 125 Junior Max, 125 MAX

- kataloški br. 273118 125 Max DD2

## 16. Zubčanik sa protuutegom:

Dozvoljena je upotreba novog zubčanika kataloški br. 234435 125 Junior Max, 125 MA

**17. Gorivo:** Vozač smije upotrebljavati samo bezolovni benzin koji je u slobodnoj prodaji. Organizator utrke će u Posebnom pravilniku utrke odrediti najbližu benzinsku pumpu, te točiono mjesto gdje se budu vozači svih klasa opskrbiti sa gorivom koji će koristiti tijekom utrke. Svakome će biti odlučena marka i tip ulja te postotak mješavine za pojedinu klasu. U vrijeme utrke TKO organizaora će provjeravati gorivo. Ukoliko se gorivo neće slagati sa gorivom propisanim u Posebnom pravilniku, vozač će biti isključen iz utrke bez mogućnosti pritužbe.

## KLASA 5 ROTAX – MAX HOBBY

- Dozvoljena upotreba okvira raznih proizvođača sa isteklom homologacijom. Svi okviri moraju udovoljavati minimalnim sigurnosnim standardima (kočioni sustav, upravljački mehanizam, čvrtoća konstrukcije...). Udovoljavanje tih uvjeta provjerava TKO.
- Zabranjena upotreba prednjih kočnica
- Prijenosni odnos 12/83
- motor (vidi pravilnik RMC )
- Vozač smije upotrebljavati samo bezolovni benzin koji je u slobodnoj prodaji. Organizator utrke će u Posebnom pravilniku utrke odrediti najbližu benzinsku pumpu, te točiono mjesto gdje se budu vozači svih klasa opskrbiti sa gorivom koji će koristiti tijekom utrke. Svakome će biti odlučena marka i tip ulja te postotak mješavine za pojedinu klasu. U vrijeme utrke TKO organizaora će provjeravati gorivo. Ukoliko se gorivo neće slagati sa gorivom propisanim u Posebnom pravilniku, vozač će biti isključen iz utrke bez mogućnosti pritužbe.

# Klasa 7 125 s mjenjačem

## 7.1. Klasa 7. 125 sa mjenjačem

### 7.1.1. Okvir vozila

Okvir mora biti homologiran sa važećom ili sa isteklom homologacijom. Okvir i njegovi dodaci moraju biti sukladni sa homologacijom.

### 7.1.2. Motor

Maksimalne zapremine 126 ccm. Motor sa minimalno 3 i maksimalno šest brzina.

### **7.1.3. Težina**

*Minimalna težina kartinga sa vozačem je 190 kg.*

### **7.1.4. Gume**

*Gume se kupuju kod organizatora natjecanja.*

*Dimenzije prednjih guma 4,50x10-5, zadnjih 7,10x11-5 za suho*

*Dimenzije prednjih guma 4,50x10-5, zadnjih 6,00x11-5 za kišu.*

### **7.1.5. Širina zadnjeg kraja kartinga**

*Širina zadnjeg kraja kartinga mjereno na kotačima je od 1340 do 1400 mm.*

**7.1.6.** Vozač smije upotrebljavati samo bezolovni benzin koji je u slobodnoj prodaji. Organizator utrke će u Posebnom pravilniku utrke odrediti najbližu benzinsku pumpu, te točiono mjesto gdje se budu vozači svih klasa opskrbiti sa gorivom koji će koristiti tijekom utrke. Svakome će biti odlučena marka i tip ulja te postotak mješavine za pojedinu klasu. U vrijeme utrke TKO organizatora će provjeravati gorivo. Ukoliko se gorivo neće slagati sa gorivom propisanim u Posebnom pravilniku, vozač će biti isključen iz utrke bez mogućnosti pritužbe.

## **Klasa 9. Rotax kadet**

Motor Rotax blombiran od strane ovlaštenog regionalnog servisera, pripremljen za klasu Rotax kadet.

### **1. Okvir :**

**1.** Cjevni okvir tip Kadet ili Mini sa zaštitnim plastikama ( spojler i prednja zaštita volana) i ogradama.

Dozvoljena upotreba novih homologiranih okvira po FIK /09 homologaciji ili starijih okvira bez homologacije. Okvir mora biti tvorničke proizvodnje i mora odgovarati specifikacijama proizvođača.

**2.** Obavezna upotreba zaštitnog okvira zadnjih kotača, po homologaciji **ACI/CSAI-09** ili prilagoditi postojeći prema priloženoj skici.

a. Ukupna širina minimalno 960mm maksimalno 1000 mm

b. Visina štitnika u srednjem djelu minimalno 150 mm

c. Promjer cijevi štitnika koji mora biti napravljen od magnetnog materijala (Fe) minimalno fi 16 mm

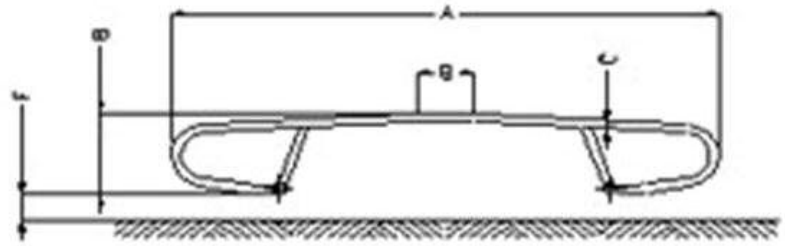
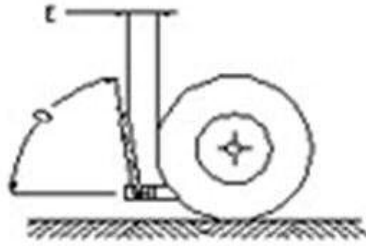

3. Minimalna dozvoljena težina **115 kg** ,(Karting vagan sa vozačem poslije utrke)
4. Gume za suhu stazu MOJO C2 naprijed 4,0x10-5, nazad 5,0x11-5 ..
5. Gume za mokru stazu Sava CUP WET naprijed 10x4,0.x5, natrag 10x4.0x5.
6. Felge prednje 110-120 mm, odostraga max 145mm. (dozvoljeno odstupanje +/-3mm, mjereno sa unutarnje strane)
7. Obavezna upotreba sigurnosne čelične sajle kočnice.
8. Pogonska osovina iz magnetnog materijala (FE) fi 25mm iz punog materijala ili fi 30 šupla sa minimalnom stjenkom debljine 4,9 mm; dužina osovine 960 mm +/- 10mm.
9. Dozvoljena upotreba mehaničke ili hidralične kočnice. Kočioni disk mora biti iz magnetnog materijala (Fe).
10. Najveća dozvoljena širina zadnjih kotača 1100 mm
11. Vozač smije upotrebljavati samo bezolovni benzin koji je u slobodnoj prodaji. Organizator utrke će u Posebnom pravilniku utrke odrediti najbližu benzinsku pumpu, te točiono mjesto gdje se budu vozači svih klasa opskrbili sa gorivom koji će koristiti tijekom utrke. Svakome će biti odlučena marka i tip ulja te postotak mješavine za pojedinu klasu. U vrijeme utrke TKO organizaora će provjeravati gorivo.Ukoliko se gorivo neće slagati sa gorivom propisanim u Posebnom pravilniku, vozač će biti isključen iz utrke bez mogućnosti pritužbe.